



# GC 1021

**PUPITRE MICROPHONE  
CARILLON**

**MICROPHONE  
CONSOLE WITH CHIME**

## I - DESCRIPTION

Le **GC 1021** est un pupitre microphone intégrant un carillon numérique trois tons (sol, si, ré).

Ce pupitre doit être relié à un amplificateur de la gamme BOUYER par l'intermédiaire d'un module entrée AZ 1213 pour la série Excellence. La carte AZ 233 permet d'utiliser le pupitre **GC 1021** avec le préamplificateur AP 1010 ou la gamme d'amplificateur-préamplificateurs du type AS xxx.

Le module AZ 1213 assure l'alimentation du pupitre et la liaison flottante 0 dB du signal.

Sur le pupitre deux touches permettent d'effectuer un appel microphone en le faisant précéder ou non par le carillon. Le pupitre permet de télécommander une carte de priorité AZ 1229.

## II-CARACTERISTIQUES TECHNIQUES

- **Bande passante :**  
Microphone : 150 - 15 000 Hz
- **Consommation :** 38 mA
- **Sensibilité micro :** - 50 dBm
- **Niveau carillon :** réglable de +3 dB à - 9 dB par rapport au niveau micro
- **Liaison flottante :**  
- 0 dBm + alimentation fantôme
- **Mémoire Eprom :** 32 K x 8
- **Dimensions :**  
Socle : 150 x 110 x 45 mm  
Flexible : 310 mm
- **Poids :** 0,720 kg

## I - DESCRIPTION

The **GC 1021** is a microphone console incorporating a digital 3 note chime (G,B,D).

This console must be connected to a BOUYER amplifier (Excellence series) via input module AZ 1213. The AZ 233 board permit the use of **GC 1021** console mic with AP 1010 preamplifier or AS xxx mixer amplifier range.

AZ 1213 module provides the power supply for the console and the 0 dB floating connection for the signal.

Two buttons are provided on the console for making announcements over the microphone with or without a preliminary chime signal. The console also provides remote control of priority board AZ 1229.

## II - TECHNICAL SPECIFICATIONS

- **Bandwidth :**  
Microphone : 150 to 15 000 Hz
- **Consumption :** 38 mA
- **Microphone Sensitivity :** - 50 dBm
- **Chime volume :** adjustable from +3dB to - 9 dB in relation to the mic. volume
- **Floating connection :**  
- 0 dBm and phantom power supply
- **Eprom memory :** 32 K x 8
- **Dimensions :**  
Base : 150 x 110 x 45 mm  
Gooseneck : 310 mm
- **Weight :** 0.720 kg

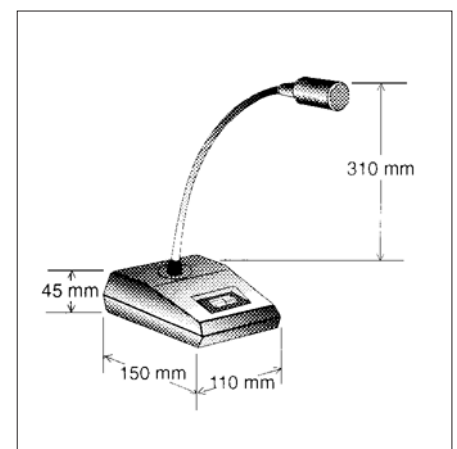
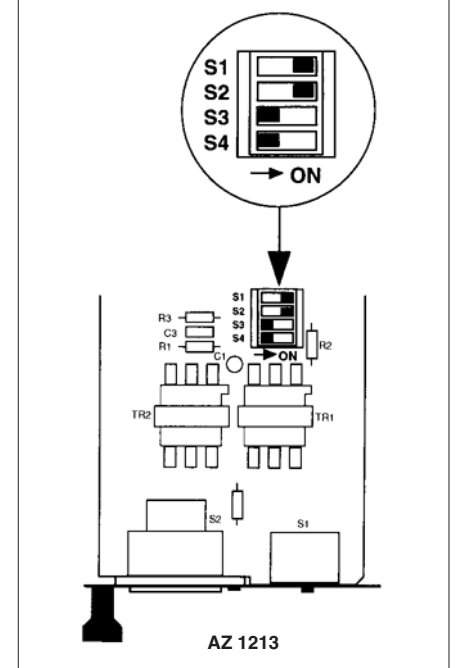

Fig. I



### III - INSTALLATION

Insérer le module d'entrée AZ 1213 ou AZ 233 dans l'emplacement prévu sur le préamplificateur.

Dans le cas de l'AZ 1213, configurer les dip switches suivant la figure I (page 1), soit S1 et S2 sur ON et S3 et S4 sur OFF.

Raccorder la fiche DIN du **GC 1021** sur l'embase DIN du module AZ 1213 ou sur l'embase DIN correspondant à l'AZ 233 (série AS ... ou AP ...).

Mettre l'amplificateur sous tension, vérifier que le voyant vert du pupitre est allumé.

### IV - UTILISATION

Au repos le voyant vert à droite du pupitre est allumé, le micro peut alors être utilisé en appuyant sur la touche de droite (Fig. III).

Appuyer sur la touche de gauche pour déclencher le carillon, le voyant rouge est allumé pendant la séquence.

Pour faire un appel précédé d'un carillon, maintenir la touche de gauche enfoncée, et parler quand le voyant vert est allumé.

### V - RÉGLAGE

Pour changer le niveau carillon, insérer un tournevis dans l'orifice situé sous le pupitre (Fig. IV) et ajuster en fonction du résultat désiré.

### III - INSTALLATION

Insert module AZ 1213 or AZ 233 into the slot on the preamplifier or mixer amplifier.

Set the dip switches on module AZ 1213 as shown in figure I (page 1), with S1 and S2 ON and S3 and S4 OFF.

Connect the DIN plug on the **GC 1021** to the DIN socket on module AZ 1213 or to the DIN socket on AZ 233 (AS ... ou AP ... range).

Switch on the amplifier and check that the green indicator lamp on the console lights up.

### IV - USE

When the microphone console is ready, the green indicator lamp on the right-hand side is lit. The microphone can then be used by pressing the right-hand button (Fig. III).

Pressing the left-hand button triggers the chime and the red indicator lamp lights up while it is in action.

To precede a call with the chime signal, keep the left-hand button pressed and speak when the green indicator lamp is lit.

### V - ADJUSTMENT

To adjust the chime volume insert a screwdriver into the opening beneath the console (Fig. IV) and adjust as required.

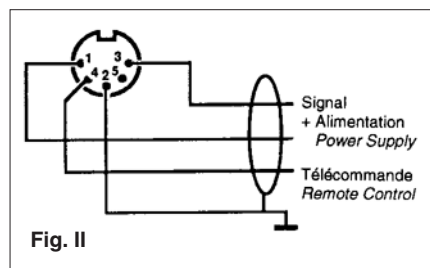

Fig. II

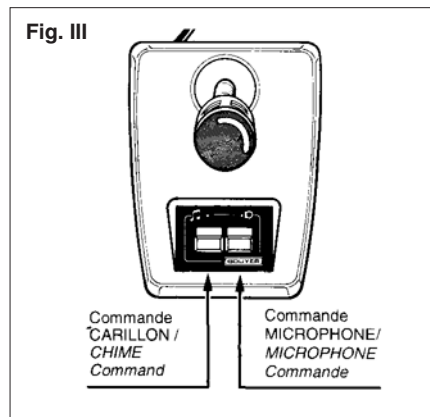

Fig. III

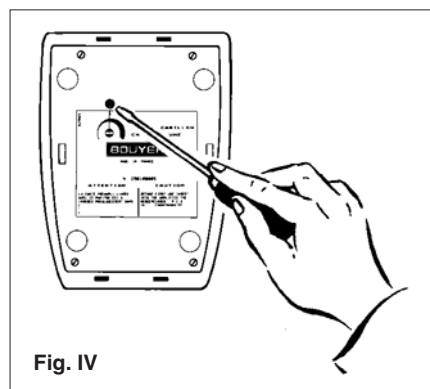

Fig. IV